

MEDO LA- Luftgebläse

Betriebsanleitung

Installation und Wartungshinweise



LA-28B / LA-45C



LA-60B (E) / LA-80B (E)



LA-100A / LA-120A



Bitte lesen Sie diese Betriebsanleitung sorgfältig bevor Sie die Installation oder Wartungsarbeiten beginnen

Bitte halten Sie diese Betriebsanleitung nach dem Lesen jederzeit griffbereit

Inhalt

1. Modelle und technische Daten	2
2. Abmessungen	2
3. Sicherheitshinweise	3
4. Installation (Anwendung in der Wasserreinigung/Belüftung) .	4
5. Wartung	5
- Teileliste (LA-28B / LA-45C)	8
(LA-60B (E) / LA-80B (E)).....	9
(LA-100A / LA-120A).....	10

1. Modelle und technische Daten

Modell	LA-28B	LA-45C	LA-60B (E)	LA-80B (E)	LA-100A	LA-120A
Betriebsspannung	230V AC					
Frequenz	50Hz					
Betriebsdruck	110mbar		150mbar		180mbar	
Einsatzdruckbereich	50-180mbar 0,05 - 0,18 bar		50-200mbar 0,05 - 0,2 bar		50-300mbar 0,05 - 0,3 bar	
Luftförderrate bei Betriebsdruck	28l/min	45l/min	60l/min	80l/min	100l/min	120l/min
Energieaufnahme	29 W	47 W	64 W (48 W)	86 W (72 W)	100 W	130 W
Gewicht	2,9 Kg	3,0 Kg	5,0 Kg	5,3 Kg	9,4 Kg	9,4 Kg
Abmessungen L/B/H	207mm/182mm/205mm		305mm/214mm/188mm		408mm/210mm/232mm	
IP Schutzklasse	55	55	54	54	55	55

2. Abmessungen

LA-28B / LA-45C

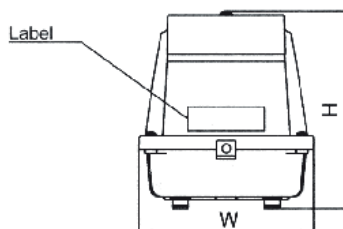
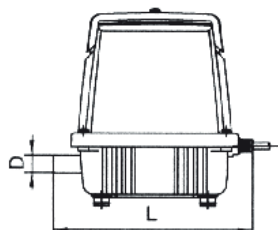

L=207mm
W=182mm
H=205mm
D=18mm AD

LA-60B (E) / LA-80B (E)

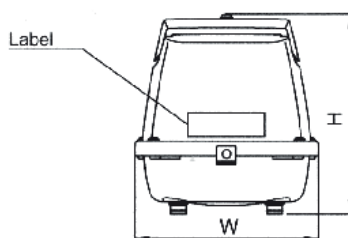
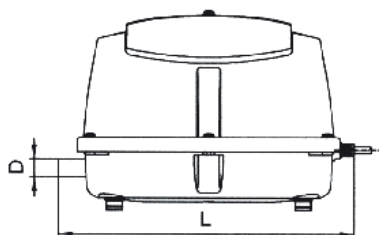

L=305mm
W=214mm
H=188mm
D=18mm AD

LA-100A / LA-120A

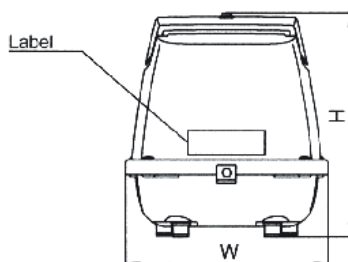
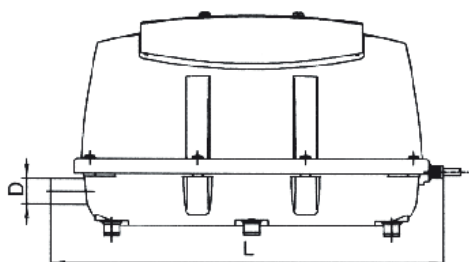

L=408mm
W=210mm
H=232mm
D=26mm AD

3. Sicherheitsvorschriften

Erklärung der grafischen Symbole

Der Ausdruck "Vorsicht", welcher in dieser Anleitung verwendet wird, soll Sie auf folgende Gefahren aufmerksam machen.

Ausdruck

Bitte beachten Sie dringend die Sicherheitshinweise



Vorsicht : Dieser Ausdruck/dieses Symbol weist auf die Möglichkeit hin, dass die Missachtung des Ausdrucks "Vorsicht", also das weiterarbeiten bzw. die falsche Anwendung ohne völliges Verständnis zu körperlichen Verletzungen oder Schädigungen führen kann.

Die Bedeutung der Symbole

Symbole



Dieses Symbol weist auf einen Gegenstand hin, welcher beachtet werden sollte (inclusive Warnung und Gefahr). Die wichtigsten Hinweise werden durch ein Bild, ein Wort, oder einen erklärenden Text innerhalb oder entlang des Symbols aufgezeigt.



Dieses Symbol weist auf eine Tätigkeit hin, welche nicht ausgeführt werden darf, um eine Gefahr zu vermeiden. Die wichtigsten Tätigkeiten, welche nicht ausgeführt werden dürfen, werden durch ein Bild oder einen erklärenden Text neben dem Symbol aufgezeigt.











Dieses Symbol weist auf eine Tätigkeit hin welche zwingend ausgeführt werden muss, um eine Gefahr zu vermeiden. Die wichtigsten Hinweise werden durch ein Bild oder ein erklärenden Text innerhalb oder entlang des Symbols aufgezeigt.

Sicherheitsvorschriften/hinweise und Bedienungsanweisungen

Zur Unfallverhütung und elektrischen Sicherheit sollten folgende Sicherheitsmaßnahmen immer befolgt werden.

Vorsicht: zur Verhinderung eines Stromschlages und Feuers

1. Installieren Sie den Belüfter nicht an einer Stelle an welcher er überflutet werden kann. 
2. Elektrische Arbeiten müssen von einem qualifizierten Elektriker durchgeführt werden. 
3. Die Stromversorgung sollte der, auf dem Etikett des Belüfters, vorgegebenen Spannung entsprechen und mit einer Erdung sowie einem Überspannungsschutz montiert sein. 
4. Die benutzte Steckdose sollte wasserdicht sein sowie eine entsprechende Verbindung mit einer Erdung aufweisen. 
5. Wenn das Kabel beschädigt ist muss es durch den Hersteller, seine autorisierten Händler oder qualifizierte Personen ersetzt werden, um eine Gefahr zu vermeiden. 
6. Stellen Sie keine Gegenstände auf das elektrische Kabel. 
7. Stellen Sie sicher, dass der Belüfter ausgeschaltet ist bevor Sie mit der Wartung beginnen. 
8. Stellen Sie sicher, dass der Gehäusedeckel nach der Wartung wieder montiert wird. 
9. Berühren Sie nicht die Metallteile des Belüfters bis er abgekühlt ist, da der Belüfter sich stark erwärmen kann. 

Die Nichtbeachtung einer der oben aufgeführten Punkte könnte einen Stromschlag, einen offenen Brand oder einen Schmelbrand verursachen.

4. Installation (bei der Anwendung zur Wasserreinigung/Belüftung)

1. Standortauswahl für den Aufbau/Einbau

1. Stellen Sie unseren Belüfter nahe des Klärbehälters/Aquariums auf. Bei einer zu langen Zuleitung können Leistungsverluste entstehen, was die Belüftungsleistung erheblich mindern kann. ⚠
2. Plazieren Sie den Belüfter an einer leicht zugänglichen und daher wartungsfreundlichen Position. ⚠
3. Stellen Sie den Belüfter auf einem festen und horizontalen Untergrund gesichert auf. ⚠
4. Eine wind- und staubgeschützte Installation trägt erheblich zu einer einwandfreien Funktion bei. ⚠
5. Vergewissern Sie sich, dass der Belüfter an einer gut durchlüfteten Stelle installiert wird. ⚠
Setzen Sie den Belüfter niemals Ausgasungen des Abwassers aus.
6. Halten Sie einen Abstand des Belüfters von mindestens 30cm zur nächsten Wand ein. ⚠
7. Zur Reduktion der Erwärmung des Belüfters wird eine schattige Stelle dringend empfohlen. ⚠
8. Eine Überflutung des Belüfters mit Wasser verursacht irreparable Schäden. Daher an einer trockenen Stelle oberhalb des Wasserpegels des Abwassers/Aquariums positionieren, um einen Wasserrückfluss zu verhindern. Installieren Sie, wenn nötig, ein Rückschlagventil. ⚠
9. Setzen Sie den Belüfter keiner übermäßigen Luftfeuchtigkeit aus. ⚠

2. Verfahrensweise beim Aufbau/Einbau

1. Der Untergrund sollte aus Material bestehen das fest genug ist um das Gewicht zu tragen und um die Vibrationen des Belüfters abzublocken. ⚠
2. Der Untergrund des Belüfters sollte mindestens 10 Zentimeter über dem Wasserspiegel sein sowie eine Breite haben welche 5 Zentimeter über den äußeren Maßen des Belüfters liegt. ⚠
3. Sorgen Sie für eine separate Steckdose welche nur durch den Belüfter benutzt wird. ⚠
4. Elektrische Arbeiten müssen von einem qualifizierten Elektriker durchgeführt werden. ⚠
5. Die Stromversorgung sollte der, auf dem Etikett des Belüfters, vorgegebenen Spannung entsprechen und mit einer Erdung sowie einem Überspannungsschutz montiert sein. ⚠
6. Die benutzte Steckdose sollte wasserdicht sein sowie eine entsprechende Verbindung mit der Erdung aufweisen. ⚠
7. Stellen Sie den Belüfter horizontal auf dem Untergrund auf. ⚠
8. Benutzen Sie einen flexiblen Gummischlauch für die Verbindung zwischen dem Luftauslass des Belüfters und der Leitung. ⚠
9. Der Gummischlauch muss mit Schlauchschellen befestigt werden. ⚠
10. Wenn Sie die Verbindung herstellen, dann bringen Sie den Luftauslass auf gleiche Höhe mit der Leitung, um sicher zu gehen dass der Schlauch nicht blockiert oder verknotet ist. ⚠
11. Bevor Sie den Belüfter starten, stellen Sie sicher dass die Wasserhöhe im Klärbehälter/Aquarium angemessen ist (siehe 1.) und dass die Ventile der Leitung richtig offen sind. ⚠

3. Inbetriebnahme

Stecken Sie den Netzstecker des Belüfters mit vollständigem Kontakt in die Steckdose, so dass der Stecker nicht wackelt.

Eine unvollständige Verbindung kann einen Stromschlag oder ein Feuer zur Folge haben. Stellen Sie nach der Inbetriebnahme folgende Punkte sicher :

Es darf kein Luftleck am Schlauch oder an der Verbindung zur Leitung vorhanden sein.

Die Leitung zwischen Belüfter und Klärbehälter/Aquariums darf nicht zu stark gespannt sein, um eine Vibration des Untergrunds zu vermeiden.

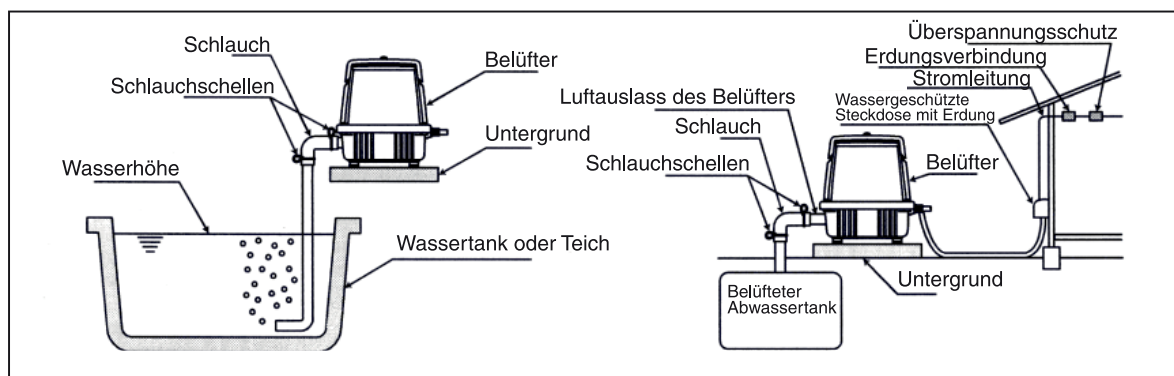

5. Wartung (Nehmen Sie Bezug auf die Skizzen der folgenden Seiten)

1. Sicherheitshinweise

1. MEDO Belüfter sind ölfrei. Ölen Sie die Belüfter niemals.
2. Alle Belüfter sind präzise justiert worden. Öffnen Sie die Sechskantschrauben am Pumpenende niemals.

2. Austausch der Filter

1. Stellen Sie sicher, dass der Belüfter ausgeschaltet ist, bevor Sie mit den Austauscharbeiten beginnen
2. Lösen Sie die Schrauben (n) 1 und nehmen Sie den Gehäusedeckel 4 ab.
3. Entfernen Sie den Filter 5 aus dem Gehäuse 6 und setzen Sie einen neuen Filter ein.
Zugleich reinigen Sie den Lufteinlass des Gehäusedeckels 4 und des Gehäuseoberteils 6.
4. Setzen Sie den Gehäusedeckel 4 genau passend mit der Filterdeckeldichtung 3 zusammen.
5. Montieren Sie den Gehäusedeckel 4 mit dem Gehäuseoberteil 6, danach ziehen Sie die Schrauben(n) 1 fest.
6. Empfohlener Zeitpunkt um den Filter auszutauschen :
Wann der Filter gereinigt oder ersetzt werden soll, ist abhängig von dem Ausmaß der Verschmutzung, welche durch die atmosphärischen Bedingungen rund um die Anwendung verursacht wird.
Der Zustand des Filters sollte alle drei Monate geprüft werden, ein Tausch sollte nach 12 Monaten erfolgen.

3. Austausch des Kolbensatzes

1. Stellen Sie sicher, dass der Belüfter ausgeschaltet ist, bevor Sie mit den Wartungsarbeiten beginnen.
2. Entfernen Sie das Gehäuseoberteil 6, lösen Sie dann alle Sechskantschrauben 9 des Vordergehäuses 10 und entfernen Sie diesen. Falls das Vordergehäuse sich nicht lösen lässt, dann setzen Sie einen Schraubendreher in der Nut am Rand des Vordergehäuses 10 an, und drehen den Schraubendreher vorsichtig, um das Vordergehäuse entfernen zu können.
3. Nehmen Sie den kompletten Kolben heraus.
4. Ersetzen Sie die Dichtung A11 und die Dichtung B12 mit neuen Dichtungen. Stellen Sie sicher, dass die Teflonschicht des Kolbens 13 nicht mit Staub, Spänen, Wasser, Öl oder Schmierfett in Berührung kommt. Vermeiden Sie es die Teflonschicht des Kolbens 13 mit den Fingern zu berühren.
5. Setzen Sie den Kolben in das Pumpengehäuse ein. Setzen Sie Dichtung A11 in den Gehäusedeckel und Dichtung B12 am Pumpengehäuse ein, dann befestigen Sie das Vordergehäuse 10 mit den Sechskantschrauben 9. Ziehen Sie die Sechskantschrauben 9 nach und nach sowie abwechselnd an, bevor Sie sie vollständig festdrehen.
6. Bevor Sie das Gehäuseoberteil 6 wieder einsetzen, starten Sie den Belüfter und prüfen das Vordergehäuse 10 und die Dichtung 33 nach Luftlecks, indem Sie den Luftauslass vorsichtig blockieren. Im Falle eines Luftlecks entlang des Vordergehäuses 10, setzen Sie die Dichtung A11 und die Dichtung B12 nochmal ein und ziehen die Sechskantschrauben 9 noch einmal fest. Falls ein Luftleck an der Dichtung 33 vorhanden ist, prüfen Sie ob die Dichtung richtig am Lufttank eingesetzt ist und drücken Sie danach das Pumpengehäuse nach unten, damit der Luftauslassstutzen des Gehäusedeckels richtig in die Lochführung der Dichtung eingeführt wird.
7. Nachdem Sie die Dichtung C8 korrekt auf das Gehäuseunterteil eingesetzt haben, setzen Sie das Gehäuseoberteil 6 wieder ein. Ziehen Sie die Torx-Schrauben 7 gleichmäßig und abwechselnd wieder fest.
8. Empfohlener Zeitpunkt um den Kolbensatz zu ersetzen :
Es wird empfohlen, dass der Kolbensatz alle 24 Monate bzw. nach 20.000 h ersetzt wird, was abhängig ist von dem Druckverlust und dem Verlust der Luftfördermenge. An jeder Teflonschicht des Kolbens ist eine Einkerbung vorhanden. Diese Einkerbungen zeigen den Grad der Abnutzung an. Sobald eine oder beide Einkerbungen nicht mehr zu sehen sind, ist der Tausch des Kolbensatzes empfehlenswert.

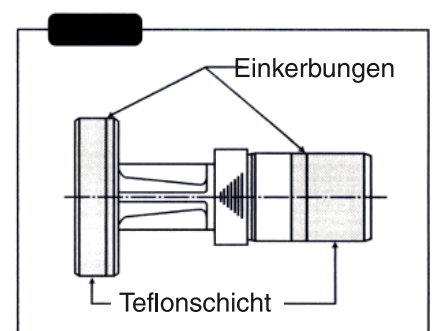

LA-28B / LA-45C

Diese vier Schrauben am Pumpenende bitte niemals öffnen

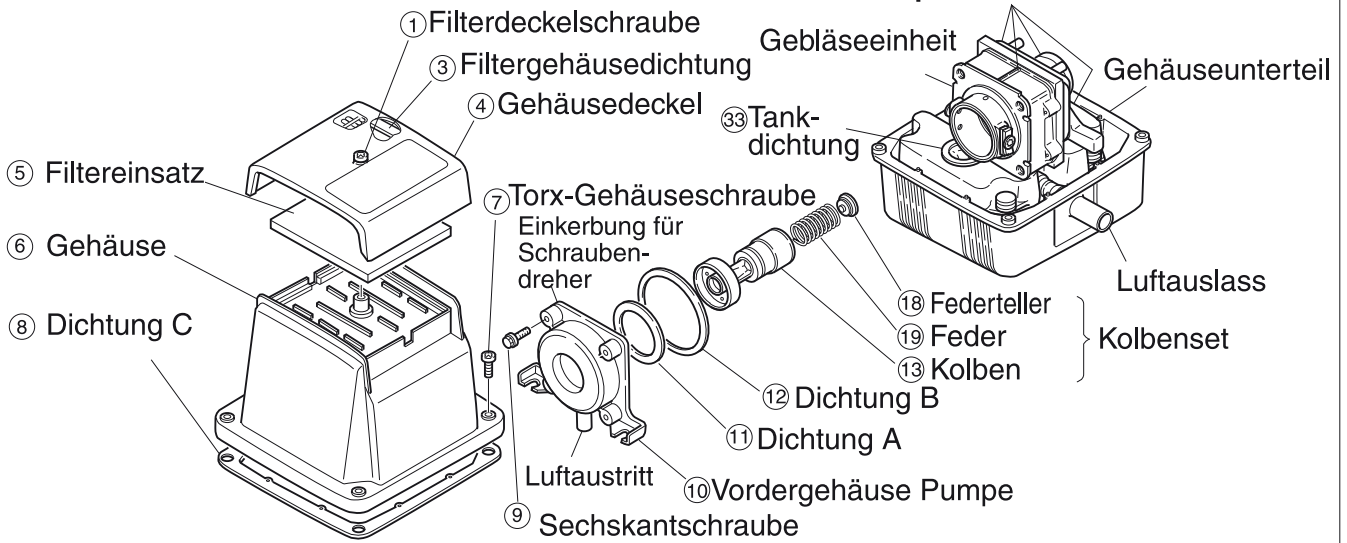

LA-60B (E) / LA-80B (E)

Diese acht Schrauben am Pumpenende bitte niemals öffnen

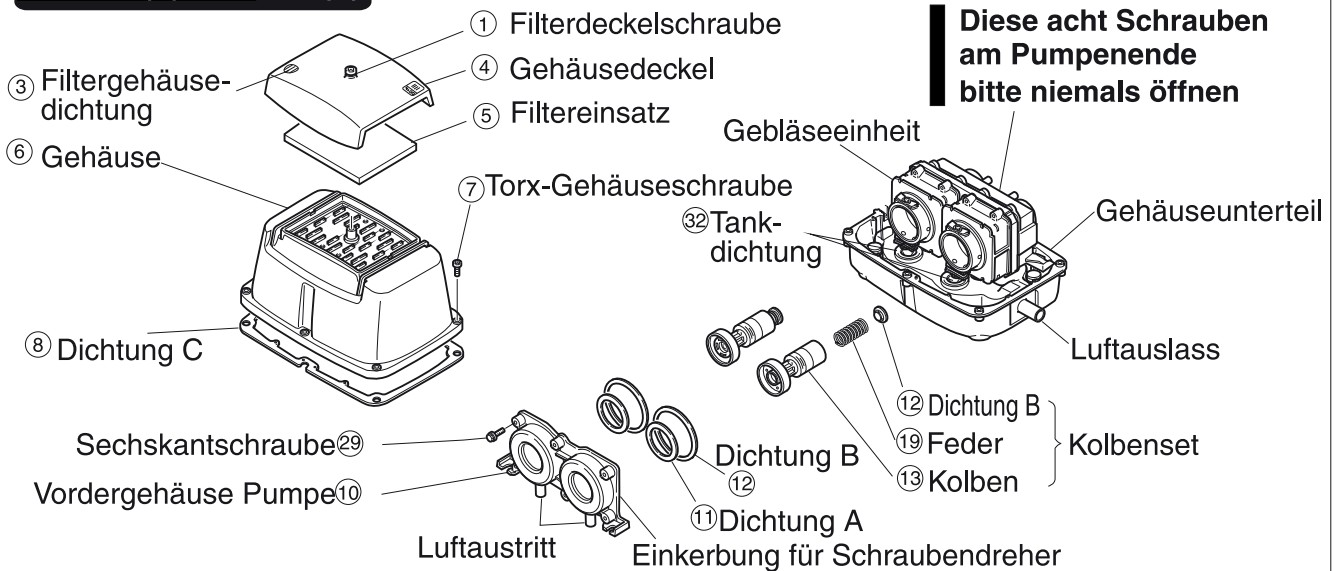

LA-100A / LA-120A

Diese zwölf Schrauben am Pumpenende bitte niemals öffnen

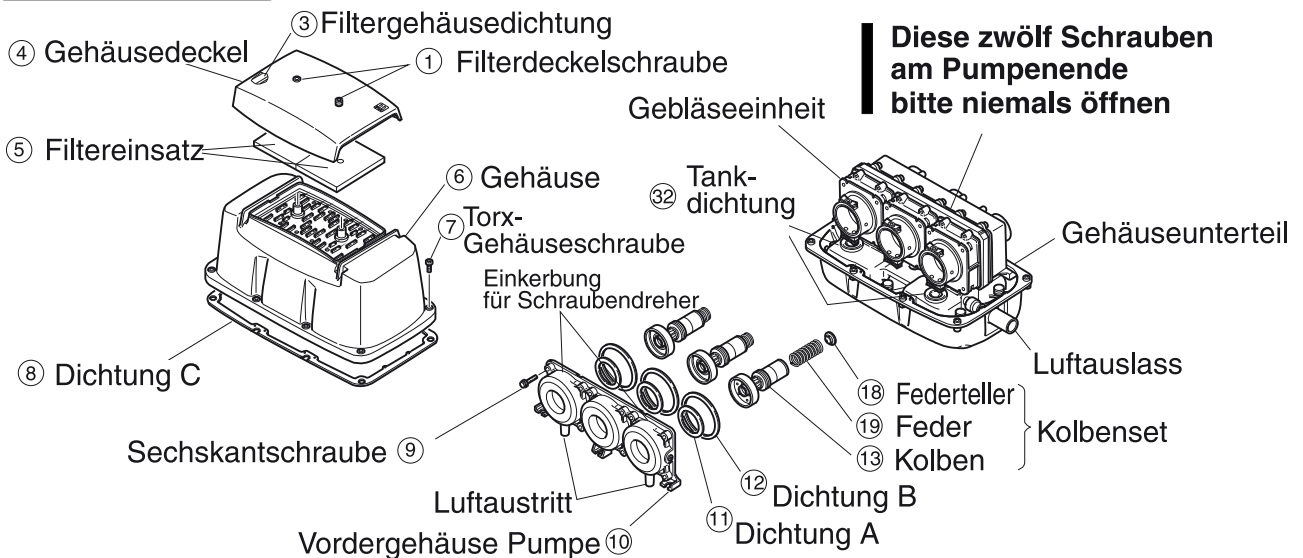

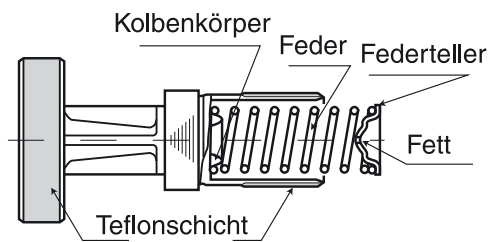

Sicherheitshinweise

- Zentrieren Sie die Feder im Kolben, indem Sie diese im Uhrzeigersinn in den Kolbenkörper eindrehen
- Prüfen Sie ob im Federteller Fett vorhanden ist.
- (Wenn kein Fett vorhanden ist, nehmen Sie bitte Kontakt zu Ihrem Lieferanten auf).
- Benutzen Sie niemals gewöhnliches Fett, da dies eine Fehlfunktion verursachen könnte-
- Halten Sie die Teflonschicht frei von Staub, Spänen, Wasser Öl oder Fett.

4. Empfohlene Verschleißteilsätze

1. Filtereinsatz

Modell	Teile-Nr.	Menge
LA-28B / LA-45C / LA-100A / LA-120A	LB02369-0	10Stck/Set
LA-60B (E) / LA-80B (E)	LB03937-0	10Stck/Set

2. Ersatzteilssets

Modell	Teile-Nr.	Menge
LA-28B	LB01288-0	1 Set
LA-45C	LB03514-0	1 Set
LA-60B / LA 80E	LB03519-0	1 Set
LA-60E	LB07816-0	1 Set
LA-80B	LB03517-0	1 Set
LA-100A / LA-120A	LB04151-0	1 Set

3. Inhalt der Ersatzteilssets

Enthaltene Teile-Nr.	LA-28B / LA-45C	LA-60B (E) / LA80B (E)	LA-100A / LA-120A
5 Filtereinsatz	1	1	2
11 Dichtung A	1	2	3
12 Dichtung B	1	2	3
13 Kolben	1	2	3
18 Federteller	1	2	3
19 Feder	1	2	3

Explosionszeichnung

LA-60B (E) / LA-80B (E)

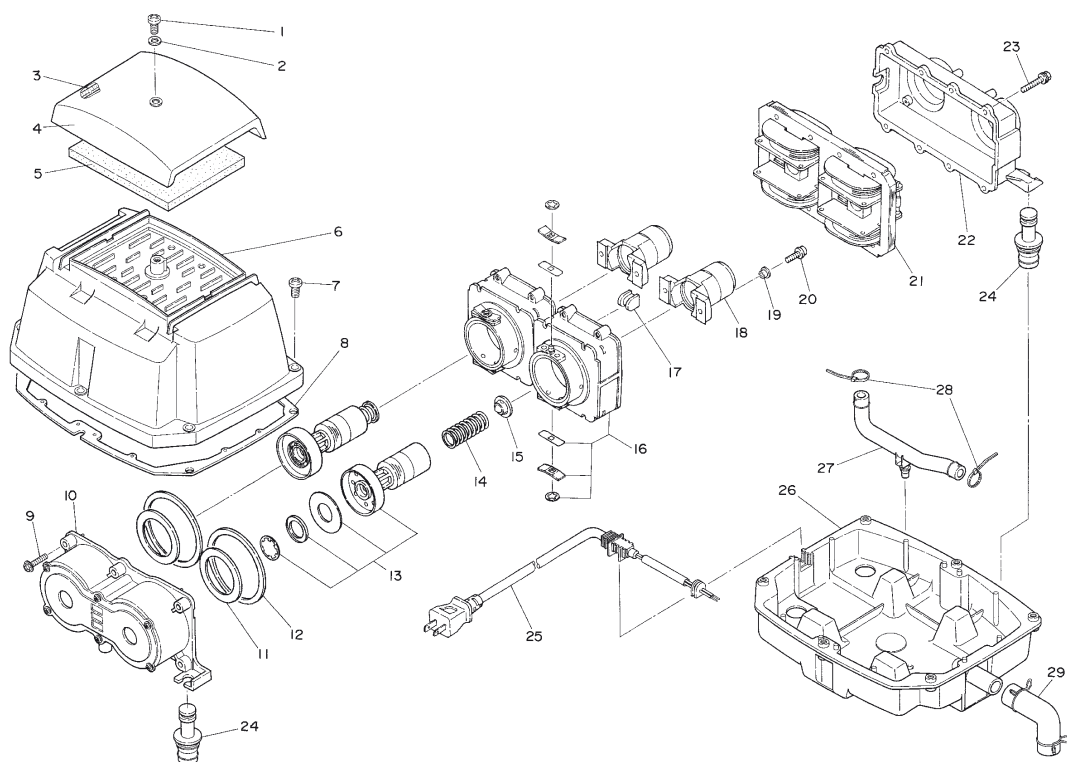

Nr.	Bezeichnung	LA- 60B (E)	Menge	LA- 80B (E)	Menge	Nr.	Bezeichnung	LA- 60B (E)	Menge	LA- 80B (E)
1	Filterdeckelschraube	LP30581	1	LP30581	1	22	Gehäusedeckel Rückseite	LQ03767	1	LQ03767
2	Klemmdichtung	LP30635	2	LP30635	2		Gehäusedeckel Rückseite	LQ05321	1	LQ05321
3	Filterdeckeldichtung	LQ02607	2	LQ02607	2	23	Sechskantschraube	LP31316	8	LP31316
4	Gehäusedeckel	LB06202	1	LB06202	1	24	Gummifüße	LQ05143	4	LQ05143
5	Filtereinsatz	LQ02730	1	LQ02730	1	25	Stromkabel UK	LB05341	1	LB05341
6	Gehäuseoberteil	LB06203	1	LB06203	1		Stromkabel D	LB05307	1	LB05307
7	Gehäuseschrauben UL	LP30581	6	LP30581	6		Stromkabel A	LB06463	1	LB06463
	Torx-Gehäuseschrauben CE	LQ03082	6	LQ03082	6		Stromkabel J	LB00914	1	LB00914
8	Dichtung C	LQ05144	1	LQ05144	1		Stromkabel UL	LB04770	1	LB04770
9	Sechskantschraube	LP31316	6	LP31316	6	26	Gehäuseunterteil	LB06205	1	LB06205
10	Frontgehäuseteil Pumpe	LB06207	1	LB06207	1	27	Schlauch	LQ05142	1	LQ05142
11	Dichtung A	LQ01043	2	LQ01043	2	28	Schlauchklemmen	LP13171	2	LP13171
12	Dichtung B	LQ01042	2	LQ01042	2	Optional				
13	Kolben	LB03132	2	LB03132	2	29	Anschlusschlauchstutzen			
14	Feder	LP30585	2	LQ02743	2		LA97475		LB03185	
15	Federteller	LP12155	2	LP12155	2					
16	Gehäuse	LB03184	2	LB03184	2					
17	Gummistecker	LQ03775	1	LQ03775	1					
18	Rückzylinder	LB02443	2	LB02443	2					
19	Isolierteller	LP10355	4	LP10355	4					
20	Schraube 5 x 20	LP12599	4	LP12599	4					
21	Feldkern P	LB04901	1	LB04905	1					
	Feldkern Q	LB05126	1	LB05134	1					
	Feldkern E	LB05099	1	LB05048	1					

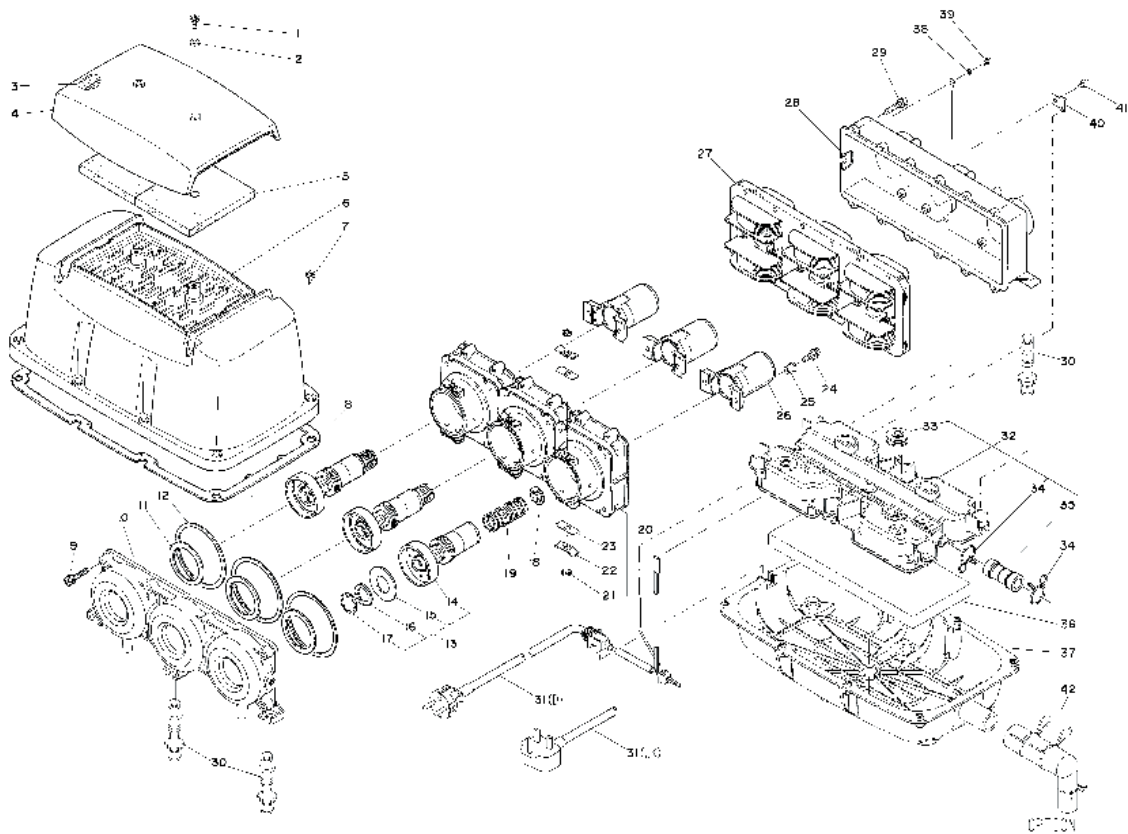

Nr. Bezeichnung	LA - 100A	Menge	LA - 120A	Menge
1. Filterdeckelschraube	LP30581	1	LP30581	1
2. Klemmdichtung	LQ06102	4	LQ06102	4
3. Filterdeckeldichtung	LQ03101	2	LQ03101	2
4. Gehäusedeckel	LB03769	1	LB03769	1
5. Filtereinsatz	LQ02605	2	LQ02605	2
6. Gehäuseoberteil	LB03763	1	LB03763	1
7. Gehäuseschrauben UL Torx-Gehäuseschrauben CE	LQ03082	8	LQ03082	8
8. Dichtung C	LQ03091	1	LQ03091	1
9. Sechskantschraube	LP31316	8	LP31316	8
10. Frontgehäuseteil Pumpe	LB03834	1	LB03834	1
11. Dichtung A	LQ01399	3	LQ01399	3
12. Dichtung B	LQ01400	3	LQ01400	3
13. Kolben	LB03779	3	LB03779	3
14. Kolbenkörper	LB03780	3	LB03780	3
15. Einlassventil	LQ03230	3	LQ03230	3
16. Ventilhalter	LP11548	3	LP11548	3
17. CS Ring	LP12948	3	LP12948	3
18. Federteller	LP10357	3	LP10357	3
19. Feder	LQ03117	3	LQ03117	3
20. Gehäuse	LB03778	3	LB03778	3
21. SE Ring	LP12475	6	LP12475	6
22. Ventilhalter B	LP13735	6	LP13735	6
23. Auslassventil	LP10359	6	LP10359	6
24. Schraube 5x20	LQ06011	6	LQ06011	6
25. Isolierteller	LP10355	6	LP10355	6
26. Rückzylinder	LB01415	3	LB01415	3

Nr. Bezeichnung	LA - 100A	Menge	LA - 120A	Menge
27. Feldkern	LB04909	1	LB04855	1
28. Rückgehäuseteil Pumpe	LQ05390	1	LQ05390	1
29. Sechskantschraube	LP31316	12	LP31316	12
30. GummifüÙe	LQ06227	6	LQ06227	6
31. Stromkabel D Stromkabel UK	LB07278	1	LB07278	1
		1	LB07952	1
32. Lufttank	LB07730	1	LB07730	1
33. Lufttankdichtung	LQ06226	2	LQ06226	2
34. Klammer	LP12678	2	LP12678	2
35. Verbindungsschlauch	LQ03096	1	LQ03096	1
36. Vibrationsdämpfer	LQ03112	1	LQ03112	1
37. Gehäuseunterteil	LB03762	1	LB03762	1
38. Federring	LP30144	1	LP30144	1
39. Erdungsschraube	LQ01851	1	LQ01851	1
40. Temperaturfühler	LQ05320	1	LQ05320	1
41. Schraube M4x8	LQ00190	1	LQ00190	1
Optional				
42. Anschlusschlauchstutzen				
	LB03965		LB01070	

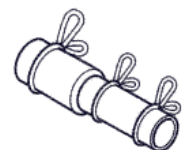
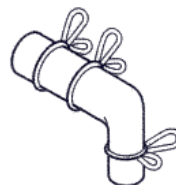

**Head Office:**

9-4, Nakaikegami 2 chome,
Ohta-ku, Tokyo 146-8555, Japan
Phone: +81-3-3755-1111; Fax: +81-3-3754-4131
URL: www.nitto-kohki.co.jp
e-mail: overseas@nitto-kohki.co.jp

MEDO U.S.A., INC:

46 Chancellor Drive, Roselle,
IL 60172, U.S.A.
Phone: +1-630-924-8811; Fax: +1-630-924-0808

NITTO KOHKI EUROPE CO.,. LTD.:

Unit A5, Langham Park, Maple Road,
Castle Donington, Derbyshire, DE74 2 UT, United Kingdom
Phone: +44-1332-653 800; Fax: +44-1332-987 273,
e-mail: info@nitto-europe.com

NITTO KOHKI EUROPE GMBH:

Gottlieb-Daimler-Str. 10, 71144 Steinenbronn, Germany
Phone: +49-7157-989555-0; Fax: +49-7157-989555-40
e-mail: info@nitto-kohki.eu

NITTO KOHKI AUSTRALIA PTY LTD:

77 Brandl Street, Eight Mile Plains,
QLD 4113, Australia
Phone: +61-7-3340-4600; Fax: +61-7-3340-4640

Medo-Kompressor vom Typ „LA“ für Klärbehälter (Belüfter),
Wartungsanleitung

LA-60A • LA-60B • LA-60E • LA-80A • LA-80B • LA-80E • HEMLA-80B

VORSICHT Lesen Sie diese Anleitung sorgfältig, und machen Sie sich mit dem Inhalt genauestens vertraut, bevor Sie das Gerät warten oder verwenden.

Hersteller: NITTO KOHKI CO., LTD.
9-4, Nakaikagami 2-Chome, Ohta-ku,
Tokyo, 146-8555, Japan
Tel.: 81-3-3755-1111
Fax: 81-3-3753-8791
URL: <http://www.nitto-kohki.co.jp/>

Europa:
NITTO KOHKI EUROPE GMBH
GOTTLIEB-DAIMLER-STR. 10,
71144 STEINBRONN,
DEUTSCHLAND
Tel.: +49-7157-989555-0
Fax: +49-7157-989555-40
www.nitto-kohki.eu/

Händler: USA:
NITTO KOHKI U.S.A., INC.
46 CHANCELLOR DRIVE,
ROSELLE, ILLINOIS 60172, U.S.A.
Tel.: +1-630-924-8811
Fax: +1-630-924-0808
www.nittokohki.com

NITTO KOHKI EUROPE GMBH UK Branch
UNIT A5, LANGHAM PARK
INDUSTRIAL ESTATE, MAPLE ROAD,
CASTLE DONINGTON,
DERBYSHIRE, DE74 2UT,
UNITED KINGDOM
Tel.: +44-1332-653800
Fax: +44-1332-987273
www.nitto-kohki.eu/

Sicherheitsvorschriften Beachten Sie Folgendes:

Beschreibung der Hinweise (Begriffe und Symbole)

Der Begriff „Vorsicht“ soll Sie in dieser Anleitung auf folgende Gefahren aufmerksam machen:

Begriff Zugehörige Gefahrenstufe

VORSICHT Dieser Begriff weist auf eine mögliche Verletzungsgefahr und die Gefahr von Sachschäden hin, wenn der Warnhinweis während des Betriebs missachtet oder das Gerät falsch bedient wird, da er nicht richtig verstanden wurde.

Die Symbole in dieser Anleitung haben folgende Bedeutung:

Symbol	Anzeige des Symbols
	Dieses Symbol weist auf eine Gefährdung hin (Gefahr/Warnung), die näher beschrieben wird. Eine Beschreibung (allgemeiner Sicherheitshinweis im links gezeigten Fall) finden Sie direkt im oder neben dem Symbol in Form einer Abbildung, eines Begriffs, einer Anweisung o. Ä.
	Dieses Symbol weist auf ein Verbot hin. Die entsprechende Tätigkeit darf nicht ausgeführt werden, um Gefahren zu vermeiden. Eine Beschreibung der verbotenen Tätigkeit (allgemeines Verbot im links gezeigten Fall) finden Sie direkt im oder neben dem Symbol in Form einer Abbildung, einer Anweisung o. Ä.
	Dieses Symbol weist auf eine Pflicht hin. Die entsprechende Tätigkeit muss ausgeführt werden, um Gefahren zu vermeiden. Eine Beschreibung der zwingend erforderlichen Tätigkeit (allgemeine Pflicht im links gezeigten Fall) finden Sie direkt im oder neben dem Symbol in Form einer Abbildung, einer Anweisung o. Ä.

Besondere Vorsicht ist in folgenden Fällen geboten

Halten Sie sich an Folgendes, um eine Fehlfunktion oder einen Unfall mit dem Belüfter zu vermeiden.

- VORSICHT** ... Vermeidung eines Stromschlags und Brands
- Stellen Sie den Belüfter nicht an Orten auf, an denen er mit Schnee bedeckt oder im Schnee versinken könnte.
 - Verwenden Sie für die Stromversorgung eine wasserdichte Steckdose.
 - Verwenden Sie für die Stromversorgung einen Wechselstromanschluss mit 230 V, der mit einem Fehlerstromschutzschalter und einem Überstromausschalter ausgestattet ist.
 - Die Elektroarbeiten müssen stets von einem Elektriker durchgeführt werden.
 - Lassen Sie um den Belüfter ca. 50 cm Platz.
 - Stellen Sie nichts auf das Stromkabel.
 - Ziehen Sie stets den Stecker aus der Steckdose, bevor Sie irgendwelche Arbeiten am dem Belüfter durch führen.
 - Das Gehäuse Oberteil muss nach der Inspektion des Belüfters wieder angebracht werden.
 - Der Filterdeckel muss nach der Inspektion des Belüfters wieder angebracht werden.
Die Missachtung dieser Sicherheitsvorschriften kann einen Stromschlag oder Brand zur Folge haben.
 - Tragen Sie beim Auseinandernehmen und Reparieren Arbeitshandschuhe o. Ä.
Bei Missachtung können Sie sich Verbrennungen zuziehen.

Struktur der Ersatzteile

Modell	Teilnr.	Teilbezeichnung	Menge	Modell	Teilnr.	Teilbezeichnung	Menge
LA-60A	LB03132	Kolbeneinheit	2	LA-60A	LP30585	Spiralfeder 18,1x49	2
LA-60B	LP12155	Federteller	2	LA-60B			
LA-60E				LA-80E			
LA-80A	LQ02730	Filtereinsatz	1	LA-60E	LP30620	Spiralfeder 18,1x48	2
LA-80B							
LA-80E	LQ01043	Dichtung A	2	LA-80A	LQ02743	Spiralfeder 18x49,7	2
HEMLA-80B	LQ01042	Dichtung B	2	LA-80B			
				<NUR 60 Hz>			
				LA-80A	LQ05425	Spiralfeder 18,1x49,7	2
				LA-80B			
				HEMLA-80B			

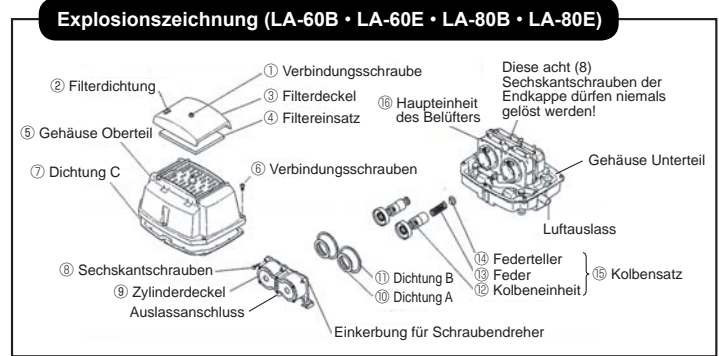
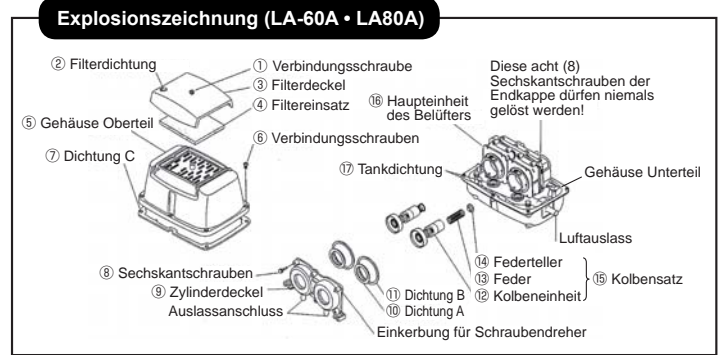

1. Hinweise

- Der Belüfter ist frei und darf nicht geölt werden.
- Die Haupteinheit des Belüfters ist präzise justiert und darf nicht auseinander genommen werden. (Die acht Sechskantschrauben der Haupteinheit dürfen keinesfalls gelöst werden.)

2. Reinigung und Austausch des Filtereinsatzes

- Ziehen Sie den Stecker aus der Steckdose, bevor Sie den Filter reinigen oder austauschen. Lösen Sie die Verbindungsschraube 1, und nehmen Sie den Filterdeckel 3 ab.
- Entnehmen Sie den Filtereinsatz 4 durch das Gehäuse Oberteil 5. Anschließend können Sie ihn reinigen oder einen neuen einsetzen. Wischen Sie Staub, der sich an der Montageseite des Filtereinsatzes und am Sauganschluss des Gehäuse Oberteiles 5 gesammelt hat, mit einem Lappen o. Ä. ab.
- Reinigen Sie den Filtereinsatz 4 wie folgt:
 - Schütteln Sie den Staub aus dem Filtereinsatz 4.
 - Reinigen Sie den Filtereinsatz mit einem neutralen Reinigungsmittel, falls er stark verschmutzt ist. Spülen Sie ihn gut ab, und lassen Sie ihn im Schatten trocknen.
- Die Filterdichtung 2 muss am Filterdeckel 3 angebracht sein.
- Bringen Sie den Filterdeckel 3 wieder an, und fixieren Sie ihn mit der Verbindungsschraube 1.
- Verwenden Sie beim Austauschen des Filtereinsatzes einen empfohlenen Einsatz. Eine Missachtung kann Fehlfunktionen zur Folge haben.

3. Austausch des Kolbens

- Ziehen Sie den Stecker aus der Steckdose, bevor Sie den Kolben austauschen.
- Nehmen Sie das Gehäuse Oberteil 5 ab, lösen Sie die Sechskantschrauben 8 mit einem Ringschlüssel, und nehmen Sie den Zylinderdeckel 9 ab. Wenn die Dichtung zu fest sitzt, um den Zylinderdeckel abzunehmen, setzen Sie einen Flachsraubendreher an der entsprechenden Einkerbung am Zylinderdeckel 9 an, und lösen Sie den Deckel vorsichtig.
- Ziehen Sie den Kolbensatz 15 wie gezeigt heraus.
- Ersetzen Sie die Kolbeneinheit 15 sowie die Dichtungen A 10 und B 11 durch neue Bauteile. Der gleitende Teil (schwarz) der Kolbeneinheit 12 darf keinesfalls durch Schmutz, Öl oder anderes Fremdmaterial verunreinigt werden. Berühren Sie die Teile, die sich bewegen, so wenig wie möglich. (Beim Austauschen der Kolbeneinheit 15 müssen jeweils zwei Einheiten ausgetauscht werden.)
- Setzen Sie den Kolbensatz 15 in die Haupteinheit des Belüfters 16 ein, befestigen Sie Dichtung A 10 am Zylinderdeckel 9 und Dichtung B 11 ohne Versatz an der Haupteinheit des Belüfters 16, und fixieren Sie den Zylinderdeckel 9 mit den Sechskantschrauben 8. Ziehen Sie die Sechskantschrauben 8 nach und nach an und abschließend richtig fest.
- Bei LA-60A und 80A: Drücken Sie leicht auf den Zylinderdeckel 9 der Haupteinheit des Belüfters 16. (So stellen Sie sicher, dass der die Tankdichtung 17 und die umlaufende Dichtung des Luftauslasses richtig verbunden sind.)
- Nach der Montage können Sie den Stecker in eine Steckdose stecken und das Produkt verwenden. Aus dem Zylinderdeckel 9, dem der Tankdichtung 17 und anderen Bereichen darf keine Luft ausströmen, wenn Sie den Stutzen des Luftauslasses mit dem Finger blockieren. Sollte Luft ausströmen, ziehen Sie die Sechskantschrauben 8 nochmals gleichmäßig fest, und prüfen Sie, ob Dichtung A 10 und Dichtung B 11 richtig angebracht wurden.
- Wenn keine Probleme vorliegen, setzen Sie das Gehäuse Oberteil 5 auf die Haupteinheit des Belüfters 16, stellen Sie sicher, dass Dichtung C 7 richtig angebracht wurde, und ziehen Sie die sechs Verbindungsschrauben 6 gleichmäßig fest.

