

# POMPE PER VUOTO A PALETTE AD OLIO

# ROTARY VANE VACUUM PUMPS

OL003BC0.1A

## OL003BC0.1A

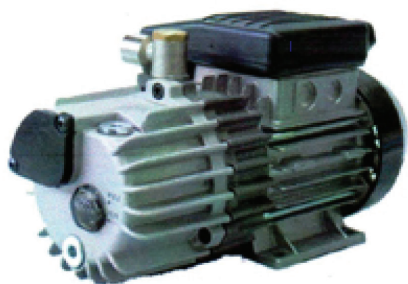

Pompa per vuoto rotativa a palette con lubrificazione ad iniezione d'olio; con sistema integrato di abbattimentonebbia d'olio e recupero olio. E' una macchina molto compatta e silenziosa, adatta per un funzionamento in continuo in un campo di pressione compreso tra i 200 e i 2 mbar assoluti. L'accesso al filtro disoleatore, livello del lubrificante ed il tappo per lo scarico dell'olio sono frontali, agevolando gli interventi di manutenzione ordinaria anche nelle installazioni in spazi ristretti. Il raccordo di aspirazione con uscita orizzontale integra una valvola di non ritorno ed è orientabile con una rotazione di circa 200° per facilitare le fasi di montaggio e connessione all'impianto

oil-injection lubricated rotary vane vacuum pumps with integrated system to cut off oil vapours. A very compact and silent machine, suitable for continuous work in a pressure range between 200 and 2 mbar abs. Access to oil filter; oil level and oil discharge plug are in frontal position to ease maintenance even in small spaces. The suction end in horizontal position integrates a safety valve. It can be oriented with a spin of about 200° to easy assembly and installation.



Dimensioni / Dimensions = mm

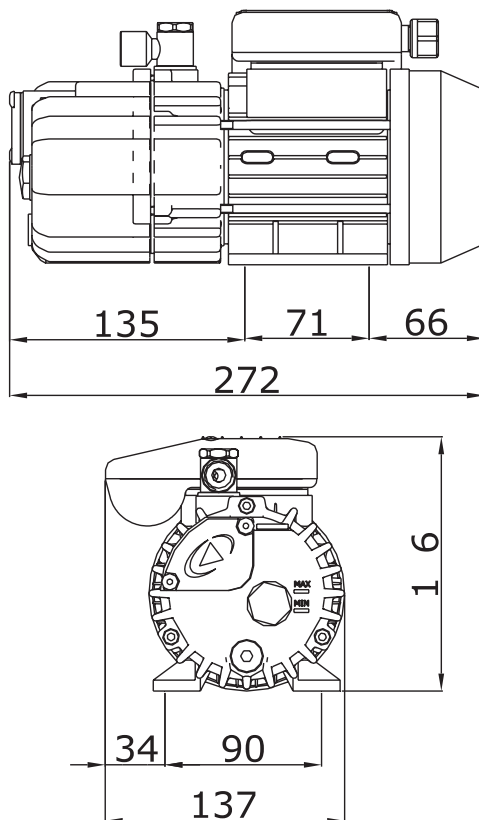

Emmecom s.r.l.

Via P. Nenni, 70  
20093 Cologno Monzese (MI)  
Tel. +39 02 25 33 300 (r.a.)  
Fax +39 02 27 307 908  
www.emmecomsrl.com  
sales@emmecomsrl.com



	Frequenza Frequency	N° stadi stages	Portata nominale flow rate	vuoto finale final vacuum	alimentazione 1Ph- tension	potenza motore motor power	rumorosità a 1 m sound level 1mt.	attacco aspirazione suction inlet	capacità olio oil capacity	peso a secco dry weight
OL003BC0.1A	50 Hz	1	4.5 m <sup>3</sup> /h	2 hPa (mbar)	220/240	0.12 kW	59 dbA	FF 3/8" G	150cc	6,5 Kg
OL003BC0.1A	60 Hz	1	5.4 m <sup>3</sup> /h	2 hPa (mbar)	220/240	0.14 kW	59 dbA	FF 3/8" G	150cc	6,5 Kg

I valori di portata e pressione si intendono per il convogliamento dell'aria avente in aspirazione temperature di 15°, densità di 1.23 kg/m<sup>3</sup> e pressione a 1.013 mbar. La tolleranza di queste curve si intende del ±10%. I dati sopraindicati possono essere variati senza preavviso.

The characteristic data given here refer to the handling of gas with inlet temperature of 15° C, normal density of 1.23 kg/m<sup>3</sup> and absolute pressure of 1.013 mbar. Tolerance of ±10%. The data may change without any notification.

a i r m o v i n g